

## Cours

# Cahier d'entrainement n°9 - La coupe du côté court - Diagnostic et exécution

## Apéritif

Ces exercices de difficulté croissante vont vous permettre d'évaluer votre niveau dans les domaines que nous étudions cette semaine. Choisissez vos réponses avec soin... Bonne mise en bouche !

1

♠ V 2  
♥ 4 3 2  
♦ A V 5 3  
♣ A R V 3



♠ A 6 5  
♥ A R 8 7 5  
♦ 6 4 2  
♣ 5 4

S	O	N	E
	2♠	Passe	Passe
3♥	Passe	4♥	Passe
Passe	Passe		

Ouest entame du Roi de Pique. Comment réagissez-vous ?

- Vous prenez de l'As et vous rejouez Pique
- Vous prenez de l'As et vous jouez As et Roi de Cœur
- Vous prenez de l'As et vous jouez un Trèfle pour le Valet
- Vous laissez passer le Roi de Pique

2

♠ A 10 7  
♥ A D 3  
♦ A 8 6  
♣ A 7 3 2



♠ R D V 8 6 2  
♥ 2  
♦ V 4 3 2  
♣ 5 4

S	O	N	E
2♠	Passe	4♠	Passe
Passe	Passe		

Ouest entame de la Dame de Trèfle que vous prenez de l'As. Comment continuez-vous ?

- Vous jouez trois tours de Pique (les Piques sont répartis 3/1)
- Vous jouez deux tours de Pique puis As de Carreau et Carreau
- Vous jouez un Pique pour le Roi puis un Cœur pour la Dame
- Vous jouez As de Carreau et Carreau

3

♠ 9 4 3 2  
♥ 6 5  
♦ A R V  
♣ A V 5 2



♠ A R D 10 8 7  
♥ 9 4 3  
♦ 7 5 2  
♣ 3

S	O	N	E
2♠	3♥	4♠	Passe
Passe	Passe		

Ouest encaisse As et Roi de Cœur (tandis qu'Est fournit le Valet puis le 2). Il rejoue ensuite la Dame de Cœur. Comment réagissez-vous ?

- Vous coupez du 9 de Pique
- Vous coupez du 2 de Pique
- Vous défaissez le valet de Carreau
- Vous défaissez le 2 de Trèfle

## Sommaire

# Cahier d'entraînement n°9 - La coupe du côté court - Diagnostic et exécution

Niveau : Pour tous

Cette semaine, vous allez découvrir un cahier d'entraînement complet dans lequel vous aurez 19 donnes reprenant tous les principes de la coupe du côté court.

Au programme : apéritif, exercices de jeu de la carte en face du mort et donnes "étape par étape"

Bonne lecture !!!

### Sommaire

1. Mémo-Fiche
2. Exercices
3. Exercices
4. Practice - Jeu
5. Practice - Jeu
6. Correction de l'apéritif (solutions et commentaires)

# Cahier d'entraînement n°9 - La coupe du côté court - Diagnostic et exécution

## Mémo-Fiche

Ce plan de jeu fondamental consiste à se débarrasser des perdantes de la main de base en les coupant avec les atouts de la main d'appui. En général, la main d'appui sera la plus courte à l'atout.

Pour réussir à mener à bien l'opération, il faut procéder de la manière suivante :

- 1) Déterminer le nombre de coupes à effectuer.
- 2) Ouvrir la coupe; c'est à dire jouer un ou plusieurs tours de la couleur à couper pour qu'il n'y ait plus de cartes dans cette couleur dans la main d'appui.

Au moment où la coupe est ouverte, il doit rester dans la main d'appui assez d'atouts pour couper le nombre de perdantes désiré.

### I - Ouverture de la coupe

#### 1) En donnant la main à l'adversaire

- En jouant plusieurs fois de la couleur
- Par un coup à blanc pour des raisons de communication ou de minutage

#### 2) Créer la coupe par la défausse

Le schéma est simple : il y a une extra gagnante dans la main de base qui permet de créer une coupe dans la main d'appui.

Il faut simplement prendre soin d'effectuer cette manœuvre dans le bon tempo, bien souvent avant d'avoir joué atout.

### II - Éviter les surcoupes

1) En coupant maître si vous en avez les moyens.

2) En donnant deux tours de débarras (commencez par un tour à blanc si vos atouts ne sont commandés que par l'As).

3) Si vous craignez une surcoupe, vous pouvez transférer la coupe dans une autre couleur grâce à un jeu de perdante sur perdante.

4) Quand vous détenez une couleur secondaire à perdante, il faut en tester la répartition en laissant, si nécessaire, traîner un atout chez l'adversaire. Si c'est ce dernier qui détient à la fois l'atout restant et la longue, vous pourrez couper votre perdante. Cette technique est baptisée manœuvre de Guillemard, du nom de son créateur.

## Cours

## Cahier d'entrainement n°9 - La coupe du côté court - Diagnostic et exécution

## Exemple

Et maintenant, à vous de jouer !

1

♠ 10 2  
♥ 7 3  
♦ V 7 5 4  
♣ 10 8 6 4 2



♠ A R D V 9 5 4  
♥ A D 5  
♦ A R  
♣ A

S	O	N	E
2♦	Passe	2♥	Passe
2♠	Passe	2SA	Passe
3♣	Passe	4♠	Passe
6♠	Passe	Passe	Passe

Ouest entame du Roi de Trèfle que vous prenez de l'As. Comment continuez-vous ?

- Vous jouez deux tours d'atout (ils sont répartis 2/2)
- Vous jouez un Pique pour le 10 puis un Cœur vers la Dame
- Vous jouez un Pique pour le 10 puis un Trèfle que vous coupez
- Vous encaissez l'As de Cœur

© bridge college

2

♣ ARV  
 ♥ V  
 ♦ AD532  
 ♣ V843



♠ 109876  
 ♥ A532  
 ♦ 4  
 ♣ A65

S	O	N	E
	3♥	X	Passe
4♠	Passe	Passe	Passe

Ouest entame du Roi de Cœur que vous prenez de l'As. Et ensuite ?

- Vous jouez un Pique pour l'As
- Vous jouez un Pique pour le Valet
- Vous jouez un Cœur que vous coupez de l'As de Pique
- Vous jouez un Cœur que vous coupez du Valet de Pique

3

♠ RD106  
 ♥ 43  
 ♦ AR42  
 ♣ 762



♠ AV982  
 ♥ RD5  
 ♦ V3  
 ♣ ARV

S	O	N	E
1♠	Passe	3SA	Passe
4♣	Passe	4♦	Passe
4SA	Passe	5♠	Passe
6♠	Fin		

Ouest entame du 10 de Carreau pour votre As. Vous jouez trois tours d'atout.

- Vous terminez au mort et vous jouez un Cœur vers le Roi
- Vous terminez au mort et vous jouez As et Roi de Trèfle
- Vous terminez au mort et vous jouez un Trèfle pour le Valet
- Vous terminez en main et vous jouez le Roi de Cœur

♠ 9 7 3 2  
 ♥ 4 2  
 ♦ A R V  
 ♣ R 6 5 2



♠ A 8 6 5 4  
 ♥ A R 8 6  
 ♦ D 6 5  
 ♣ 4

S	O	N	E
1♠	Passe	3SA	Passe
4♠	Passe	Passe	Passe

Ouest entame de la Dame de Trèfle qui fait la levée. Il rejoue le Valet de Trèfle que vous coupez. Comment continuez-vous ?

- vous jouez As de Pique et Pique
- Vous faites un coup à blanc à Pique
- Vous jouez As-Roi de Cœur et Cœur

© bridge college

© bridge college

## Cours

# Cahier d'entrainement n°9 - La coupe du côté court - Diagnostic et exécution

(solutions et commentaires)

## Exemple

Vous trouverez ci-dessous les corrections des exercices.

1

♠ 6 3	♠ 10 2	♠ 8 7
♥ R 6 4 2	♥ 7 3	♥ V 10 9 8
♦ 6 3 2	♦ V 7 5 4	♦ D 10 9 8
♣ R D V 9	♣ 10 8 6 4 2	♣ 7 5 3
		♠ A R D V 9 5 4
		♥ A D 5
		♦ A R
		♣ A

S	O	N	E
2♦	Passe	2♥	Passe
2♠	Passe	2SA	Passe
3♠	Passe	4♠	Passe
6♠	Passe	Passe	Passe

Ouest entame du Roi de Trèfle que vous prenez de l'As. Comment continuez-vous ?

- Vous jouez deux tours d'atout (ils sont répartis 2/2)
- Vous jouez un Pique pour le 10 puis un Cœur vers la Dame
- Vous jouez un Pique pour le 10 puis un Trèfle que vous coupez
- Vous encaissez l'As de Cœur

**La bonne réponse est :**

Vous encaissez l'As de Cœur

## Commentaire

Vous avez deux perdantes à Cœur. Pour gagner votre douzième levée, il faut donc que vous coupiez un Cœur. Attention toutefois, ne tombez pas dans le piège de l'impasse à Cœur. En effet, si vous montez au mort au 10 de Pique et si vous jouez un Cœur pour votre Dame, vous pourriez avoir une mauvaise surprise. Si Ouest prend votre Dame avec son Roi et rejoue Pique, vous ne pourrez plus couper votre troisième Cœur au mort.

En fait, il n'y a qu'à jouer As de Cœur et Cœur après l'entame. Vous ne ferez pas +1. Mais vous gagnerez votre contrat à 100% puisqu'aucune force au monde pourra vous empêcher de couper un Cœur au mort avec le 10 de Pique (pour être certain de ne pas être surcoupé).

2

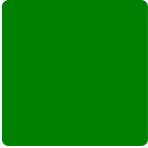
	♠ ARV	
	♥ V	
	♦ AD 5 3 2	
	♣ V 8 4 3	
♠ 3 2		♠ D 5 4
♥ RD 10 8 7 6 4		♥ 9
♦ V 9		♦ R 10 8 7 6
♣ R 10		♣ D 9 7 2
	♠ 10 9 8 7 6	
	♥ A 5 3 2	
	♦ 4	
	♣ A 6 5	

S	O	N	E
	3♥	X	Passe
4♠	Passe	Passe	Passe

Ouest entame du Roi de Cœur que vous prenez de l'As. Et ensuite ?

- Vous jouez un Pique pour l'As
- Vous jouez un Pique pour le Valet
- Vous jouez un Cœur que vous coupez de l'As de Pique
- Vous jouez un Cœur que vous coupez du Valet de Pique

**La bonne réponse est :**

Vous jouez un Cœur que vous coupez de l'As de Pique

Vous avez un Pique, trois Cœurs et deux Trèfles à perdre. Pour gagner votre contrat, vous devez vous débarrasser de trois perdantes. Le plus facile, c'est d'éliminer les trois Cœurs en les coupant. Attention quand même, vous savez que les Cœurs sont répartis 7/1 avec l'ouverture de 3♥. Ne prenez pas le risque de couper du Valet de Pique. Vous seriez sans doute surcoupé par la Dame de Pique. Ce n'est pas grave en soi puisque vous avez prévu de donner un atout. Mais c'est surtout qu'Est pourrait rejouer atout et vous ne pourriez plus couper vos Cœurs.

La solution consiste à couper avec l'As ou le Roi de Pique pour être certain de ne pas être surcoupé. Si vous coupez les deux premiers Cœurs avec As et Roi de Pique, Est ne pourra pas prendre la main. vous rentrerez chez vous en coupant les Carreaux. Quand vous couperez le troisième Cœur avec le Valet de Pique, Est pourra surcouper mais ce sera trop tard pour lui.

3

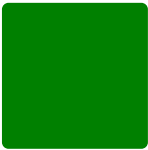
	♠ RD 10 6	
	♥ 4 3	
	♦ AR 4 2	
	♣ 7 6 2	
♠ 5 4 3		♠ 7
♥ 10 7 6		♥ AV 9 8 2
♦ 10 9 8		♦ D 7 6 5
♣ D 10 5 3		♣ 9 8 4
	♠ AV 9 8 2	
	♥ RD 5	
	♦ V 3	
	♣ ARV	

S	O	N	E
1♠	Passe	3SA	Passe
4♣	Passe	4♦	Passe
4SA	Passe	5♠	Passe
6♠	Fin		

Ouest entame du 10 de Carreau pour votre As. Vous jouez trois tours d'atout.

- Vous terminez au mort et vous jouez un Cœur vers le Roi
- Vous terminez au mort et vous jouez As et Roi de Trèfle
- Vous terminez au mort et vous jouez un Trèfle pour le Valet
- Vous terminez en main et vous jouez le Roi de Cœur

**La bonne réponse est :**

Vous terminez au mort et vous jouez un Cœur vers le Roi

## Commentaire

Si vous jouez le Roi de Cœur de votre main, vous pourrez couper le troisième Cœur du côté court mais vous serez obligé de réussir l'impasse à Trèfle.

Il y a mieux à faire. Essayez plutôt de jouer deux fois vers Roi-Dame de Cœur. Si l'As est placé, vous ferez deux levées de Cœur. Qu'Est plonge de l'As au premier ou au deuxième tour, vous aurez une carte maîtresse au troisième tour. N'ayant plus de Cœur au mort, vous pourrez défausser un Trèfle du mort sur le troisième Cœur de votre main. Il ne vous restera plus qu'à couper un Trèfle au mort.

Et si le Roi de Cœur était pris par l'As d'Ouest, vous pouviez couper le Cœur au mort et tenter l'impasse à Trèfle.

4

<p>♠ 9 7 3 2 ♥ 4 2 ♦ A R V ♣ R 6 5 2</p> <p>♠ V ♥ 10 7 ♦ 10 8 7 4 3 2 ♣ D V 10 9</p>	<div style="background-color: green; width: 100px; height: 100px; margin: 0 auto;"></div> <p>♠ R D 10 ♥ D V 9 5 3 ♦ 9 ♣ A 8 7 3</p> <p>♠ A 8 6 5 4 ♥ A R 8 6 ♦ D 6 5 ♣ 4</p>	<table border="1" style="width: 100%; text-align: center; border-collapse: collapse;"> <thead> <tr> <th style="width: 12.5%;"></th> <th style="width: 12.5%; color: red;">S</th> <th style="width: 12.5%; color: red;">O</th> <th style="width: 12.5%; color: red;">N</th> <th style="width: 12.5%; color: red;">E</th> </tr> </thead> <tbody> <tr> <td>1♠</td> <td></td> <td>Passe</td> <td>3SA</td> <td>Passe</td> </tr> <tr> <td>4♠</td> <td></td> <td>Passe</td> <td>Passe</td> <td>Passe</td> </tr> </tbody> </table> <p>Ouest entame de la Dame de Trèfle qui fait la levée. Il rejoue le Valet de Trèfle que vous coupez. Comment continuez-vous ?</p> <p> <input type="radio"/> vous jouez As de Pique et Pique  <input type="radio"/> Vous faites un coup à blanc à Pique  <input type="radio"/> Vous jouez As-Roi de Cœur et Cœur     </p> <p><b>La bonne réponse est :</b> Vous faites un coup à blanc à Pique</p>		S	O	N	E	1♠		Passe	3SA	Passe	4♠		Passe	Passe	Passe
	S	O	N	E													
1♠		Passe	3SA	Passe													
4♠		Passe	Passe	Passe													

## Commentaire

Si vous coupez tout de suite vos Cœurs perdants, vous avez de bonnes chances de voir les adversaires surcouper et peut être de dédoubler leurs atouts.

Si vous jouez As de Pique et Pique, un des deux adversaires nanti de trois Piques sera en mesure de jouer trois tours d'atouts. Ce serait ennuyeux quand vous avez deux Cœurs à couper au mort.

Donnez plutôt un coup à blanc à Pique. Ainsi, vous garderez le contrôle de la couleur. Vous pourrez jouer deux tours d'atout (pour garder deux atouts pour couper les Cœurs) sans que les adversaires soient en mesure de rejouer un troisième tours d'atout. Après le coup à blanc à Pique suivi de l'As de Pique, vous pourrez couper vos deux Cœurs tranquillement.

## Cours

# Cahier d'entrainement n°9 - La coupe du côté court - Diagnostic et exécution

## Exemple

Et maintenant, à vous de jouer !

1

♠ 8 7 2  
♥ 5  
♦ 5 4  
♣ V 9 7 6 5 4 2



♠ A R D V 10 9  
♥ A R  
♦ A R D V 3  
♣

S	O	N	E
2♦	Passe	2♥	Passe
2♠	Passe	4♠	Passe
7♠	Passe	Passe	Passe

Ouest entame du Valet de Cœur que vous prenez de l'As. Vous jouez deux coups de Pique (Ouest défausse au deuxième). Et maintenant ?

- Vous jouez un troisième tour de Pique
- vous jouez le Roi de Cœur en défaussant un Carreau
- Vous jouez le Roi de Cœur en défaussant un Trèfle
- Vous jouez As-Roi de Carreau

2

♠ D 5 4  
♥ 6 5 4  
♦ 5 4 3  
♣ A V 6 5



♠ A 6  
♥ A R 9 8 7 2  
♦ A R 7 2  
♣ 3

S	O	N	E
1♥	Passe	2♥	Passe
3♦	Passe	3♥	Passe
4♥	Passe	Passe	Passe

Ouest entame du valet de Pique pour la Dame, le Roi et l'As. Comment continuez-vous ?

- Vous jouez deux coups de Cœur
- Vous jouez As-Roi de Carreau et Carreau
- Vous faites un coup à blanc à Cœur
- Vous faites un coup à blanc à Carreau

3

♠ R D 6  
♥ 4 3  
♦ A 8 6 4  
♣ 8 6 4 3



S	O	N	E
	2♥	Passe	Passe
2♠	Passe	3♠	Passe
4♠	Passe	Passe	Passe

Ouest entame du Roi de Cœur que vous laissez passer. vous prenez de l'As au



♠ A V 9 4 3 2  
 ♥ A 6 5  
 ♦ 2  
 ♣ A 7 5

deuxième tour. Vous jouez ensuite un Pique pour le Roi (Ouest défusse le 2 de Cœur. Comment continuez-vous ?

- Vous jouez quatre tours de Pique
- Vous jouez As de Carreau et Carreau coupé puis Cœur coupé avec la Dame de Pique
- Vous jouez As de Carreau et Carreau coupé puis Cœur coupé avec le 6 de Pique

4

♠ R V 7 5 4  
 ♥ 10 3 2  
 ♦ R D 5  
 ♣ D 2



♠  
 ♥ A R D V 7 6  
 ♦ V 8 6 4  
 ♣ A R V

S	O	N	E
2♣	Passe	2♦	Passe
2♥	Passe	3♥	Passe
3♠	Passe	4♦	Passe
4♠	Passe	4SA	Passe
6♥	Passe	Passe	Passe

Ouest entame du 10 de Trèfle pour votre Valet. Vous jouez un Carreau pour le Roi qu'Est prend de l'As. Est rejoue Trèfle. Vous continuez par deux tours d'atout, Est défusse au deuxième tour. Et maintenant ?

- Vous jouez un autre tour d'atout
- Vous jouez un Carreau pour la Dame puis Pique coupé avant de jouer votre troisième Trèfle
- Vous jouez Dame de Carreau et Carreau

© bridge college

## Cours

# Cahier d'entrainement n°9 - La coupe du côté court - Diagnostic et exécution

(solutions et commentaires)

## Exemple

Vous trouverez ci-dessous les corrections des exercices.

1

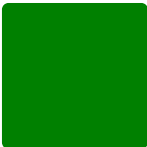
	♠ 8 7 2	
	♥ 5	
	♦ 5 4	
	♣ V 9 7 6 5 4 2	
♠ 3		♠ 6 5 4
♥ V 10 9 8 7		♥ D 6 4 3 2
♦ 10 8 7 6 2		♦ 9
♣ A 3		♣ R D 10 8
	♠ A R D V 10 9	
	♥ A R	
	♦ A R D V 3	
	♣	

S	O	N	E
2♦	Passe	2♥	Passe
2♠	Passe	4♠	Passe
7♠	Passe	Passe	Passe

Ouest entame du Valet de Cœur que vous prenez de l'As. Vous jouez deux coups de Pique (Ouest défausse au deuxième). Et maintenant ?

- Vous jouez un troisième tour de Pique
- vous jouez le Roi de Cœur en défaussant un Carreau
- Vous jouez le Roi de Cœur en défaussant un Trèfle
- Vous jouez As-Roi de Carreau

**La bonne réponse est :**

vous jouez le Roi de Cœur en défaussant un Carreau

## Commentaire

Vous n'avez pas le droit à l'erreur puisque vous jouez 7♠. Il faudrait une catastrophe (les Carreaux répartis 5/1 ou 6/0) pour que votre contrat soit en danger. Vous devez jouer les Atouts ? Non vous ne pourriez plus couper/ vous devez jouer les Carreaux ? Vous pourriez chuter avec atouts répartis 2/2 si les carreaux étaient mal répartis !!!

Jouez As et Roi de Pique. Puis jouez le Roi de Cœur pour défausser un Carreau du mort. Ainsi, vous pourrez couper un Carreau au mort au deuxième tour de la couleur. Vous pourrez même couper avec un atout maître

2

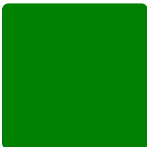
	♠ D 5 4	
	♥ 6 5 4	
	♦ 5 4 3	
	♣ A V 6 5	
♠ V 10 9 7 3		♠ R 8 2
♥ D		♥ V 10 2
♦ V 6		♦ D 10 9 8
♣ D 9 7 4 2		♣ R 10 8
	♠ A 6	
	♥ A R 9 8 7 2	
	♦ A R 7 2	
	♣	

S	O	N	E
1♥	Passe	2♥	Passe
3♦	Passe	3♥	Passe
4♥	Passe	Passe	Passe

Ouest entame du valet de Pique pour la Dame, le Roi et l'As. Comment continuez-vous ?

- Vous jouez deux coups de Cœur
- Vous jouez As-Roi de Carreau et Carreau
- Vous faites un coup à blanc à Cœur
- Vous faites un coup à blanc à Carreau

**La bonne réponse est :**

## Commentaire

Vous avez un Pique, peut être un Cœur (s'ils sont répartis 3/1) et deux Carreaux à perdre (s'ils ne sont pas répartis 3/3). Pour gagner votre contrat, il semble que couper un Carreau au mort suffit. Toutefois, il y a deux problèmes à éviter. Si vous jouez deux tours d'atouts et si vous rendez la main ensuite à Carreau pour ouvrir votre coupe, les adversaires pourraient être en mesure de jouer un troisième tour d'atout pour vous empêcher de couper. Et si vous jouez As-Roi de Carreau et Carreau, celui qui va prendre la main, s'il détient quatre Carreaux, sera en mesure de faire couper son partenaire avec un petit atout. Alors certes, s'il coupe dans trois atouts vous vous en fichez puisqu'il coupe avec son argent. Et s'il coupe dans deux atouts, c'est que les atouts sont 2/2, vous devriez vous en sortir.

Toutefois, si les atouts sont 2/2, pourquoi perdre une levée d'atout ? Faites un coup à blanc à Carreau à la deuxième levée. Ensuite, vous pourrez encaisser As et Roi de Cœur (si les atouts sont 2/2 plus de problème) avant de jouer As-Roi de Carreau et Carreau coupé avec votre dernier atout. Même si les atouts sont répartis 3/1 et même si un des deux adversaires coupe l'As ou le Roi de Carreau, vous gagnerez. En effet, il ne pourra pas à la fois couper As ou Roi de Carreau et vous purger votre dernier atout, tout ça avec un seul atout restant. Quoi qu'il arrive, vous pourrez coupez votre quatrième Carreau s'il y a matière à le faire.

3

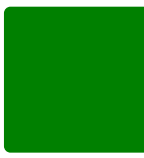
<p>♠ R D 6 ♥ 4 3 ♦ A 8 6 4 ♣ 8 6 4 3</p>	<p>♠ 10 8 7 5 ♥ 10 7 ♦ R D V 9 3 ♣ R V</p>	
<p>♠ R D V 9 8 2 ♥ 10 7 5 ♣ D 10 9 2</p>	<p>♠ A V 9 4 3 2 ♥ A 6 5 ♦ 2 ♣ A 7 5</p>	

S	O	N	E
	2♥	Passe	Passe
2♠	Passe	3♠	Passe
4♠	Passe	Passe	Passe

Ouest entame du Roi de Cœur que vous laissez passer. vous prenez de l'As au deuxième tour. Vous jouez ensuite un Pique pour le Roi (Ouest défause le 2 de Cœur. Comment continuez-vous ?

- Vous jouez quatre tours de Pique
- Vous jouez As de Carreau et Carreau coupé puis Cœur coupé avec la Dame de Pique
- Vous jouez As de Carreau et Carreau coupé puis Cœur coupé avec le 6 de Pique

**La bonne réponse est :**

Vous jouez As de Carreau et Carreau coupé puis Cœur coupé avec la Dame de Pique

## Commentaire

Après les enchères et après le début du coup, vous savez que les Cœurs sont répartis 6/2 et les Piques sont 4/0 avec le 10 quatrième en Est. Nanti de ces deux informations, il va falloir coupé votre cœur perdant pour réaliser une dixième levée. Si vous coupez avec le petit atout du mort pour garder ARDV à Pique pour purger les quatre atouts adverses, vous allez vous faire surcouper.

Vous devez donc couper avec un atout maître. Mais est-ce que pour autant vous perdrez une levée d'atout ? Non, bien sûr que non. Une fois que vous aurez coupé avec un atout maître du mort (pour ne pas être surcoupé), vous pourrez faire l'impasse connue au 10 de Pique en Est.

4

♠	R V 7 5 4
♥	10 3 2
♦	R D 5
♣	D 2

S	O	N	E
2♣	Passe	2♦	Passe
2♥	Passe	3♥	Passe
3♠	Passe	4♦	Passe
4♠	Passe	4SA	Passe
6♥	Passe	Passe	Passe

♠ 8 6 3 2  
♥ 9 8 4  
♦ 7 3  
♣ 10 9 8 7



♠ A D 10 9  
♥ 5  
♦ A 10 9 2  
♣ 6 5 4 3

♠  
♥ A R D V 7 6  
♦ V 8 6 4  
♣ A R V

Ouest entame du 10 de Trèfle pour votre Valet. Vous jouez un Carreau pour le Roi qu'Est prend de l'As. Est rejoue Trèfle. Vous continuez par deux tours d'atout, Est défausse au deuxième tour. Et maintenant ?

- Vous jouez un autre tour d'atout
- Vous jouez un Carreau pour la Dame puis Pique coupé avant de jouer votre troisième Trèfle
- Vous jouez Dame de Carreau et Carreau

**La bonne réponse est :**

Vous jouez un Carreau pour la Dame puis Pique coupé avant de jouer votre troisième Trèfle

## Commentaire

Ici, votre problème réside à Carreau. Si les Carreaux ne s'arrangent pas bien, il va falloir couper un Carreau au mort. Mais c'est compliqué quand vous en détenez trois au mort. Vous allez sans doute vous faire couper au troisième tour de Carreau.

Mais vous pouvez encaisser un troisième tour de Trèfle maître. Vous n'avez qu'à défausser votre troisième Carreau sur le troisième Trèfle.

Vous jouez donc la Dame de Carreau puis un Pique que vous coupez. Ensuite, vous encaissez votre levée de Trèfle en défaussant le 5 de Carreau du mort. Votre coupe à Carreau est maintenant ouverte. Il ne vous reste plus qu'à couper votre Carreau perdant (sans tirer le Valet de Carreau) avec le 10 de Cœur que vous avez soigneusement gardé pour être certain que Ouest ne pourrait pas faire son petit atout en passant.

## Practice

# Cahier d'entrainement n°9 - La coupe du côté court - Diagnostic et exécution

Practice - Jeu

Niveau : Pour Tous / Thème : Coupe du coté court

Jeu de la carte n° 500147 - Exercice 1

Vous êtes assis en Sud

S	O	N	E
1♥	Passe	2SA	Passe
4♥	Passe	Passe	Passe

♠ V 8 6 2  
 ♥ A D 5  
 ♦ 7 4 2  
 ♣ A 9 3

♠ 10 7 3  
 ♥ 10 4  
 ♦ A D 10 9  
 ♣ D V 10 8

♠ D 9 5 4  
 ♥ 8 3 2  
 ♦ R V  
 ♣ 7 6 4 2

♠ A R  
 ♥ R V 9 7 6  
 ♦ 8 6 5 3  
 ♣ R 5



## Comment jouez-vous 4♥ sur entame de la Dame de Trèfle ?

Etape 1

Q- Combien de perdantes dénombrez-vous ?

R- Quatre à Carreau

Etape 2

Q- Quel est le partage favorable pour ne perdre que trois levées ?

R- Un partage 3-3.

Etape 3

Q- En cas de partage 4-2 ou 5-1 votre contrat est-il voué à l'échec ?

R- Non il faudra couper le dernier.

Etape 4

Q- Combien de fois allez-vous devoir rendre la main pour ouvrir la coupe ?

R- Trois fois.

Etape 5

Q- Combien de tours d'atout préalable pouvez-vous donner ?

R- Zéro !! car l'adversaire en main à Carreau pourra donner le deuxième puis le troisième.

Etape 6

Q- Après avoir pris à Trèfle, que jouez-vous ?

R- Carreau bien sûr ! Et à chaque fois que vous prendrez la main vous rejouerez Carreau afin d'ouvrir la coupe.

Etape 7

Q- Si la défense joue atout à chaque fois qu'elle prend la main, peut-elle vous empêcher de couper un Carreau ?

R- Oui.

Etape 8

Q- Que devez-vous espérer ?

R-

K- Que le joueur qui prendra au troisième tour n'ait plus d'atout.

## Commentaire

Pour ne pas perdre quatre levées de Carreau, en cas de partage 4-2 ou 5-1, vous devez tout mettre en œuvre pour couper le quatrième Carreau.

Prenez l'entame de l'As de Trèfle et ne donnez aucun tour d'atout. Jouez immédiatement Carreau et Carreau chaque fois que vous reprendrez la main. Si la défense joue atout, il faudra espérer que le joueur qui possède quatre cartes à Carreau ne possède que deux atouts.

© bridge college

© bridge college

## Practice

# Cahier d'entrainement n°9 - La coupe du côté court - Diagnostic et exécution

Practice - Jeu

Niveau : Pour Tous / Thème : Coupe du coté court

Jeu de la carte n° 500147 - Exercice 2

Vous êtes assis en Sud

S	O	N	E
	1♥	Passe	Passe
X	Passe	2♣	Passe
2♠	Passe	2SA	Passe
3♠	Passe	4♠	Passe
Passe	Passe		

♠ R 10  
♥ R 4  
♦ 9 7 5 2  
♣ A 8 5 4 2

♠ 5  
♥ D V 10 9 2  
♦ A D 4  
♣ R V 6 3

♠ V 4 3 2  
♥ 8 7  
♦ V 10 8 6  
♣ D 10 7

♠ A D 9 8 7 6  
♥ A 6 5 3  
♦ R 3  
♣ 9

## Quelle est votre meilleure chance de faire dix levées sur entame de la Dame de Cœur ?

Etape 1

Q- Combien de perdantes avez-vous ?

R- Quatre : deux à Cœur et deux à Carreau et peut-être une à Pique si la couleur est mal répartie.

Etape 2

Q- Comment voyez-vous la situation ?

R- Ouest ayant ouvert d'1♥, on sait que le résidu des Cœurs est réparti 5-2 et qu'il possède sûrement l'As de Carreau.

Etape 3

Q- Quelles sont alors vos possibilités ?

R- Couper le troisième tour de Cœur avec le 10 de Pique et le quatrième tour avec le Roi de Pique.

Etape 4

Q- Quel est alors le risque ?

R- Qu'Est surcoupe du Valet et rejoue atout vous privant ainsi d'une coupe.

Etape 5

Q- Pouvez-vous assurer votre contrat en jouant autrement ?

R- Oui, en coupant le troisième tour de Cœur du Roi de Pique puis le quatrième du 10 de Pique. Même si Est surcoupe, vous n'aurez perdu que deux levées de Carreau et une levée d'atout.

Etape 6

Q- Quel est le bon timing ?

R- Roi de Cœur et Cœur pour l'As. Un troisième tour de la couleur coupé du Roi. N'essayez pas de rentrer en main en jouant Carreau vers le Roi car Ouest en main pourra enlever le dernier atout du mort. Vous jouez donc As de Trèfle et Trèfle coupé puis le quatrième Cœur coupé du 10.

## Commentaire

Votre contrat est sur table si vous parvenez à couper deux Cœurs.

Prenez l'entame du Roi et jouez Cœur pour l'As et Cœur coupé du Roi de Pique. As de Trèfle et Trèfle coupé pour rentrer en main et Cœur coupé du 10 de Pique. Si Est surcoupe du Valet, vous ne perdrez

qu'une levée de Pique et deux levées de Carreau.

*Principe : Quand vous avez deux coupes à effectuer et que vous pouvez vous permettre de perdre une levée d'atout, il faut, pour les assurer, couper maître la première fois, alors que d'instinct on serait plutôt enclin à faire le contraire.*

© bridge college

11/20/2020

## Practice

# Cahier d'entrainement n°9 - La coupe du côté court - Diagnostic et exécution

Practice - Jeu

Niveau : Pour Tous / Thème : Coupe du coté court

Jeu de la carte n° 500147 - Exercice 3

Vous êtes assis en Sud

S	O	N	E
	1♥	Passe	Passe
X	Passe	1SA	Passe
2♠	Passe	4♠	Passe
Passe	Passe		

♠ R V 9  
 ♥ R 6 2  
 ♦ 9 8 7 2  
 ♣ A 8 6

♠ 6 4  
 ♥ D V 10 9 8  
 ♦ R V 6  
 ♣ R D 9

♠ 5 3 2  
 ♥ 7  
 ♦ D 10 4 3  
 ♣ 10 7 5 3 2

♠ A D 10 8 7  
 ♥ A 5 4 3  
 ♦ A 5  
 ♣ V 4



**Au contrat de 4♠, Ouest entame la Dame de Cœur. Comment envisagez-vous de mener à bien votre contrat ?**

— Etape 1

Q- Combien comptez-vous de perdantes ?

R- Quatre : deux à Cœur, une à Carreau et une à Trèfle.

— Etape 2

Q- Quelle est la perdante que vous allez essayer d'éliminer ?

R- Le quatrième Cœur.

— Etape 3

Q- Comment ?

R- En le coupant avec un atout maître du mort.

— Etape 4

Q- D'après les enchères qu'en déduisez-vous sur la répartition des Cœurs ?

R- Avec l'ouverture d'1♥ d'Ouest, vous savez qu'Est est singleton dans cette couleur.

— Etape 5

Q- Que craignez-vous ?

R- Qu'Est ne coupe un honneur à Cœur.

— Etape 6

Q- Comment faut-il manier cette couleur ?

R- Il faut manier les Cœurs "à travers" Est. Ainsi, s'il décide de couper, ce sera dans le vide.

— Etape 7

Q- Comment procéder ?

R- Vous prenez du Roi et jouez Cœur. Si Est coupe, vous fournissez votre petit Cœur et après avoir enlevé les atouts en deux tours, il ne vous restera plus qu'à couper le quatrième Cœur avec le dernier atout du mort.

— Etape 8

Q- Et si Est défause ?

R- Prenez de l'As et rejouez Cœur afin d'ouvrir la coupe.

## Commentaire

Avant de couper votre quatrième Cœur, vous devez jouer en Lob, en évitant avant tout de vous faire couper un honneur.

Prenez du Roi de Cœur du mort suivi d'un petit Cœur vers l'As. Si Est défausse, vous prenez de l'As et rejouez Cœur pour ouvrir la coupe.

Si Est coupe vous fournissez un petit Cœur; quel que soit son retour vous prenez, donnez deux tours d'atout afin de vous débarrasser de tous les atouts adverses et finirez en jouant As de Cœur et Cœur coupé avec le dernier atout du mort.

© bridge college



Q- Et si les atouts sont 4-1 ? Il reste un atout maître à la défense...

R- Oui, mais on s'en aperçoit au deuxième tour d'atout et là, on avise : s'ils sont 3-2, on finit en mort inversé, et s'ils sont 4-1, on essaie la manœuvre de Guillemard en jouant quatre tours de Trèfle et en espérant que la main qui possède trois atouts possède aussi quatre cartes à Trèfle. Peu probable mais qui ne tente rien n'a rien !

## Commentaire

Vous avez douze levées de tête, et le meilleur moyen de trouver la treizième est de jouer en mort inversé :

prenez l'entame, jouez As de Carreau et Carreau coupé de l'As de Pique. Le 4 de Pique pour le 8 et Carreau coupé du Roi. Le 10 de Pique pour le Valet et le dernier Carreau coupé de la Dame. Vous rejoignez le mort par le Valet de Trèfle et 9 de Pique en défaussant le 3 de Cœur. Votre main est maîtresse.

## Practice

# Cahier d'entrainement n°9 - La coupe du côté court - Diagnostic et exécution

Practice - Jeu

Niveau : Pour Tous / Thème : Coupe du coté court

Jeu de la carte n° 498100 - Exercice 1

Vous êtes assis en Sud

S	O	N	E
		1♣	Passe
1♠	Passe	2♠	Passe
2SA	Passe	3♠	Passe
6♠	Passe	Passe	Passe

♠ 7 4 3 2  
 ♥ R V  
 ♦ R 4 2  
 ♣ R D 6 5

♠ V 9 8  
 ♥ 10 9 8 3 2  
 ♦ D V 9  
 ♣ 10 8

♠ D 10  
 ♥ D 6  
 ♦ 10 8 7 6 5  
 ♣ V 4 3 2

♠ A R 6 5  
 ♥ A 7 5 4  
 ♦ A 3  
 ♣ A 9 7



## Vous jouez 6♠ sur entame de la Dame de Carreau

— Etape 1

**Q-** En prenant la main de Sud comme main de base, combien comptez-vous de perdantes ?

**R-** Trois : deux à Cœur et une à Pique.

— Etape 2

**Q-** Quelles sont les perdantes que vous pouvez essayer d'éliminer ?

**R-** La perdante à Pique étant inéluctable, vous devez tout mettre en œuvre pour ne pas perdre les deux levées de Cœur.

— Etape 3

**Q-** Quelles sont vos options pour les éliminer ?

**R-** Vous pouvez tenter l'impasse en jouant petit vers le Valet mais cette manœuvre ne marche qu'à 50%. Vous pouvez les couper à condition d'avoir gardé deux atouts au mort.

— Etape 4

**Q-** Vous commencez par couper vos Cœurs ou donnez deux tours de débarras à l'atout ?

**R-** Pour éviter une surcoupe par un atout illégitime, il faut donner deux tours de débarras en jouant successivement l'As et le Roi de Pique. Maintenant vous attaquez les Cœurs par le Roi puis le Valet pour l'As et Cœur coupé. Trèfle pour l'As et vous coupez le dernier Cœur. Si l'adversaire vous surcoupe, il le fera avec un atout maître.

## Commentaire

Pour réussir à faire douze levées, il faut couper deux Cœurs sans que l'adversaire ne surcoupe avec un atout illégitime. Pour cela, il faut jouer successivement l'As et le Roi de Pique avant de jouer Roi et As de Cœur et de couper les deux Cœurs.

*Principe : Si vos atouts sont commandés par As et Roi, vous pouvez en donner deux tours dès lors que vos coupes à faire sont ouvertes.*

*Votre seule préoccupation consistera à déloger le maximum d'atouts adverses et, si possible, à ne laisser traîner que leurs atouts maîtres (se faire surcouper par un atout légitime n'est pas gênant !).*

## Practice

# Cahier d'entrainement n°9 - La coupe du côté court - Diagnostic et exécution

Practice - Jeu

Niveau : Pour Tous / Thème : Coupe du coté court

Jeu de la carte n° 498100 - Exercice 2

Vous êtes assis en Sud

S	O	N	E
1♠	Passe	2♠	Passe
3♥	Passe	3♠	Passe
4♠	Passe	Passe	Passe

♠ 10 3	♠ A D 9	♠ 8 7 5
♥ 9 3	♥ 6 5 4	♥ R 10 8 7
♦ R V 5 4	♦ 9 7 6 2	♦ A 10 8
♣ R D 10 9 2	♣ 8 5 3	♣ 7 6 4
	♠ R V 6 4 2	
	♥ A D V 2	
	♦ D 3	
	♣ A V	



## Comment envisagez-vous de jouer le contrat de 4♠ sur entame du Roi de Trèfle ?

— Etape 1

Q- Combien possédez-vous de perdantes ?

R- Vous avez cinq perdantes : deux à Carreau, une à Trèfle et DEUX à Cœur.

— Etape 2

Q- Pouvez-vous faire quelque chose des deux perdantes à Carreau et de celle à Trèfle ?

R- Non, ces trois perdantes sont inéluctables.

— Etape 3

Q- Quelle est la première condition pour ne pas perdre une levée de Cœur ?

R- Que le Roi de Cœur soit situé en Est et de pouvoir jouer deux fois Cœur vers As-Dame-Valet.

— Etape 4

Q- Quelles sont les deux remontées qui vont permettre de faire cette impasse ?

R- L'As et la Dame de Pique. Mais reste le problème du 2 de Cœur.

— Etape 5

Q- Comment envisagez-vous de vous en occuper ?

R- Si les Cœurs sont répartis 3-3, pas de problème. S'ils sont 4-2, c'est une autre paire de manche.

— Etape 6

Q- Des idées dans ce cas ?

R- Une manœuvre de Guillemard !

— Etape 7

Q- Comment la mettre en place ?

R- Au troisième coup de Cœur, il faut soit les Cœurs répartis 3-3, soit espérer que le flanc qui ne fournit pas ne coupe pas non plus.

— Etape 8

Q- Dans quel ordre faut-il donc jouer les cartes ?

—

R- Vous prenez de l'As de Trèfle et jouez un tour d'atout pour la Dame. Cœur du mort pour le Valet et Pique pour l'As afin de jouer un deuxième tour d'atout et être de nouveau au mort pour faire une deuxième fois l'impasse à Cœur. Maintenant vous présentez l'As de Cœur, Ouest défausse il ne vous reste plus qu'à couper le 2 de Cœur avec le 9 de Pique. Et voilà le tour est joué !

## Commentaire

Pour réussir à faire dix levées, il faut d'abord trouver le Roi de Cœur bien placé en Est et aussi prévoir une **manœuvre de Guillemard**, en cas de partage 4-2 de la couleur :

As de Trèfle, Pique pour la Dame et Cœur pour l'impasse au Roi. Pique pour l'As et de nouveau l'impasse au Roi de Cœur. As de Cœur et Cœur coupé.

Note : Si au troisième tour de Cœur, un des deux flancs coupe, il ne faut pas le regretter : vous avez bien joué et si cela ne vous rapporte pas, cela ne vous coûte rien non plus car on vous a, certes, coupé une carte maîtresse mais vous allez immédiatement vous rattraper en coupant le 2 de Cœur qui était perdant.

## Practice

# Cahier d'entrainement n°9 - La coupe du côté court - Diagnostic et exécution

Practice - Jeu

Niveau : Pour Tous / Thème : Coupe du coté court

Jeu de la carte n° 498100 - Exercice 3

Vous êtes assis en Sud

S	O	N	E
1♥	Passe	2♥	Passe
4♥	Passe	Passe	Passe

♠ R 5 4 3  
 ♥ D 10 4  
 ♦ V 7 5 4 3  
 ♣ 3

♠ D V 10  
 ♥ 6 5  
 ♦ R 9 6  
 ♣ A V 10 9 6



♠ 9 8 7 6 2  
 ♥ 3 2  
 ♦ A D 10 8  
 ♣ R 8

♠ A  
 ♥ A R V 9 8 7  
 ♦ 2  
 ♣ D 7 5 4 2

**Quelle est votre meilleure chance de faire dix levées sur entame de la Dame de Pique ?**

— Etape 1 —

Q- Combien avez-vous de perdantes ?

R- Une à Carreau et cinq à Trèfle ?

— Etape 2 —

Q- Faut-il se débarrasser des atouts adverses ?

R- Non ! Vous devez couper des Trèfles perdants. Il faut donc conserver des atouts dans la main d'appui.

— Etape 3 —

Q- Quelles solutions envisagez-vous ?

R- La première solution consiste à jouer tout de suite Trèfle afin d'ouvrir la coupe. La seconde est de remonter au mort par la 10 de Cœur afin de jeter le Carreau sur le Roi de Pique puis de jouer Trèfle.

— Etape 4 —

Q- Voyez-vous un problème dans cette seconde ligne de jeu ?

R- Oui, si vous remontez par l'atout, vous aurez réussi à défausser le Carreau mais quand l'adversaire prendra la main à Trèfle, il rejouera atout. Vous ne pourrez plus couper qu'un seul Trèfle et en concéderez quatre à la défense.

— Etape 5 —

Q- Quel principe aurait pu vous dissuader d'adopter cette ligne de jeu ?

R- Il faut s'assurer qu'il y a assez d'atouts dans la main d'appui pour effectuer les coupes.

— Etape 6 —

Q- De combien d'atouts avez-vous besoin pour couper les Trèfles ?

R- Le maximum possible puisque vous avez cinq perdantes dans cette couleur.

— Etape 7 —

Q- Faut-il donc jouer Trèfle à la deuxième levée ?

R- Oui, l'adversaire après avoir fait la levée à Trèfle, encaissera son Carreau et sortira à l'atout. Vous prenez avec le 7. Vous jouez Trèfle coupé, le Roi de Pique sur

lequel vous défaussez un Trèfle. Vous rentrez en main en coupant un Pique et utilisez le dernier atout du mort pour couper un Trèfle.

---

#### Etape 8

**Q-** Arrivez-vous à un total de dix levées ?

**R-** Deux à Pique, deux coupes avec les atouts du mort et les six Cœurs de la main de base font un total de dix levées

### Commentaire

Vous devez couper le maximum de perdantes à Trèfle. Pour se faire, vous jouez Trèfle à la deuxième levée.

La défense en main encaisse le Carreau et sort à l'atout. Vous prenez avec le 7, jouez Trèfle coupé, Roi de Pique et Pique (ou Carreau) coupé afin de rentrer en main et d'utiliser le dernier atout du mort pour couper un Trèfle. Vous arrivez ainsi à un total de dix levées : Deux coupes au mort, As-Roi de Pique et les six atouts de la main du déclarant.

*Principe : S'assurer qu'il y aura assez d'atouts dans la main d'appui pour effectuer les coupes.*

## Practice

# Cahier d'entrainement n°9 - La coupe du côté court - Diagnostic et exécution

Practice - Jeu

Niveau : Pour Tous / Thème : Coupe du coté court

Jeu de la carte n° 498100 - Exercice 4

Vous êtes assis en Sud

S	O	N	E
	1SA	Passe	2♥
4♥	Passe	Passe	Passe

♠ 7 5 3 2  
 ♥ V 9  
 ♦ 7 6 2  
 ♣ D 6 5 4

♠ R D V  
 ♥ R 6 4  
 ♦ R V 9 4  
 ♣ R V 9

♠ 10 9 8 6 4  
 ♥ 2  
 ♦ 10 8  
 ♣ 10 8 7 3 2

♠ A  
 ♥ A D 10 8 7 5 3  
 ♦ A D 5 3  
 ♣ A

**Au contrat de 4♥, vous recevez l'entame du Roi de Pique.**

— Etape 1 \_\_\_\_\_

Q- Combien de perdantes comptabilisez-vous ?

R- Quatre : Une à Cœur et TROIS à Carreau.

— Etape 2 \_\_\_\_\_

Q- Quelles pistes envisagez-vous ?

R- On peut espérer les Carreaux répartis 3/3 ou le Roi court (sec ou second) quelque part, car dans ce cas on ne perdra que deux levées dans la couleur, ou couper un Carreau en cas de partage 4/2.

— Etape 3 \_\_\_\_\_

Q- Quelle est la condition nécessaire pour couper un Carreau ?

R- Avoir un atout au mort.

— Etape 4 \_\_\_\_\_

Q- Combien de fois allez-vous devoir rendre la main pour ouvrir la coupe ?

R- Deux fois.

— Etape 5 \_\_\_\_\_

Q- Quel est donc le nouveau problème que vous allez devoir résoudre ?

R- Empêcher l'adversaire de jouer deux fois atout.

— Etape 6 \_\_\_\_\_

Q- Mais si c'est Ouest qui prend la main à Carreau peut-il jouer atout ?

R- Non car dans ce cas, il ne fera plus son Roi.

— Etape 7 \_\_\_\_\_

Q- Avez-vous trouvé la solution pour lui rendre la main à coup sûr ?

R- Il manque 17 points donc Ouest possède le Roi de Cœur et le Roi de Carreau. Il faut donc jouer As et Dame de Carreau.

— Etape 8 \_\_\_\_\_

Q-

♣- Ouest a-t-il une parade ? Premier cas, il joue Pique ou Trèfle

R- Vous prenez et rejouez Carreau. Il restera toujours un atout au mort pour couper le quatrième Carreau. Dans ce cas, vous aurez perdu deux Carreaux et le Roi de Cœur.

---

#### Etape 9

Q- Et s'il contre-attaque atout ?

R- Vous prenez et rejouez Carreau. Ouest encore en main sera obligé, s'il veut enlever le dernier atout du mort, de jouer Cœur et de sacrifier sa levée avec le Roi. Vous ne perdrez dans ce cas que trois levées de Carreau.

## Commentaire

En cas de partage 4-2 des Carreaux, vous devez en couper un tout en évitant de rendre la main à Est qui pourrait jouer atout anéantissant ainsi tous vos espoirs.

Vous savez d'après son ouverture qu'Ouest possède le Roi de Carreau et le Roi de Cœur.

Jouez As de Carreau et Dame de Carreau. Ouest en main ne pourra jouer atout sous peine de vous livrer une levée.

## Cours

# Cahier d'entrainement n°9 - La coupe du côté court - Diagnostic et exécution

## Correction de l'apéritif (solutions et commentaires)

Vous trouverez ci-dessous les corrections de l'apéritif.

1

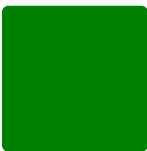
	♠ V 2	
	♥ 4 3 2	
	♦ A V 5 3	
	♣ A R V 3	
♠ R D 10 9 8 4		♠ 7 3
♥ V 9 6		♥ D 10
♦ 8 7		♦ R D 10 9
♣ 8 7		♣ D 10 9 6 2
	♠ A 6 5	
	♥ A R 8 7 5	
	♦ 6 4 2	
	♣ 5 4	

S	O	N	E
	2♠	Passe	Passe
3♥	Passe	4♥	Passe
Passe	Passe		

Ouest entame du Roi de Pique. Comment réagissez-vous ?

- Vous prenez de l'As et vous rejouez Pique
- Vous prenez de l'As et vous jouez As et Roi de Cœur
- Vous prenez de l'As et vous jouez un Trèfle pour le Valet
- Vous laissez passer le Roi de Pique

**La bonne réponse est :**

Vous laissez passer le Roi de Pique

### Commentaire

Les enchères vous ont appris que les Piques sont répartis 6/2. Si vous prenez de l'As de Pique, vous êtes quasiment condamné à ne pas pouvoir couper un Pique au mort. En effet, si vous rejouez Pique, Ouest pourra prendre la main et rejouer Pique. Est pourra surcouper le mort sans problème. S'il coupe dans trois atouts ce n'est pas grave. Mais s'il coupe dans deux atouts, vous allez perdre une surcoupe en Est et un atout en Ouest. Et si vous commencez par As-Roi de Cœur ? Quand vous ouvrirez la coupe en jouant le deuxième tour de Pique, les Est-Ouest pourront jouer un troisième tour d'atout.

La solution consiste donc à laisser passer le premier tour de Pique. A prendre le suivant. Puis vous devez tirer deux tours de débarras à l'atout. Il ne vous reste plus qu'à couper le troisième Pique de votre main. Si Est surcoupe, ce sera avec l'atout que vous avez prévu de leur donner.

2

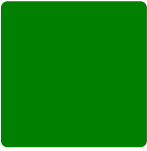
	♠ A 10 7	
	♥ AD 3	
	♦ A 8 6	
	♣ A 7 3 2	
♠ 9 5 4		♠ 3
♥ V 8		♥ R 10 9 7 6 5
♦ RD 10 7		♦ 4
♣ DV 10 9		♦ 9 5
		♣ R 8 6
	♠ R D V 8 6 2	
	♥ 2	
	♦ V 4 3 2	
	♣ 5 4	

S	O	N	E
2♠	Passe	4♠	Passe
Passe	Passe		

Ouest entame de la Dame de Trèfle que vous prenez de l'As. Comment continuez-vous ?

- Vous jouez trois tours de Pique (les Piques sont répartis 3/1)
- Vous jouez deux tours de Pique puis As de Carreau et Carreau
- Vous jouez un Pique pour le Roi puis un Cœur pour la Dame
- Vous jouez As de Carreau et Carreau

**La bonne réponse est :**  
Vous jouez As de Carreau et Carreau

### Commentaire

Vous n'avez pas pensé à couper un Carreau ? C'est pour ça que les coupes faites dans des couleurs qui ne comportent ni une chicane ni un singleton ni un doubleton s'appellent les "coupes invisibles". Ceci vient du fait qu'on a un flash visuel de coupe dans des couleurs courtes et non pas dans les couleurs comportant trois cartes. Si vous coupez un mort votre quatrième Carreau, vous gagnerez une dixième levée (vous ne perdrez que deux Carreaux et un Trèfle).

Prenez l'entame et attaquez tout de suite les Carreaux sans jouer un seul tour d'atout. Si vous preniez le risque de jouer ne serait-ce qu'un tour d'atout, vous seriez en danger. Si celui qui prenait deux fois la main pouvait rejouer deux fois atout, vous n'auriez plus d'atout pour couper.

3

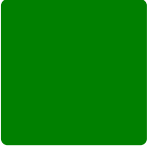
	♠ 9 4 3 2	
	♥ 6 5	
	♦ AR V	
	♣ AV 5 2	
♠ 6		♠ V 5
♥ AR D 10 8 7		♥ V 2
♦ 9 4 3		♦ D 10 8 6
♣ R 10 8		♣ D 9 7 6 4
	♠ AR D 10 8 7	
	♥ 9 4 3	
	♦ 7 5 2	
	♣ 3	

S	O	N	E
2♠	3♥	4♠	Passe
Passe	Passe		

Ouest encaisse As et Roi de Cœur (tandis qu'Est fournit le Valet puis le 2). Il rejoue ensuite la Dame de Cœur. Comment réagissez-vous ?

- Vous coupez du 9 de Pique
- Vous coupez du 2 de Pique
- Vous défaussez le valet de Carreau
- Vous défaussez le 2 de Trèfle

**La bonne réponse est :**  
Vous défaussez le valet de Carreau

### Commentaire

Est a marqué un doubleton à Cœur en jouant le Valet suivi du 2. Quand Ouest rejoue un troisième tour de Cœur, il ne sert à rien de couper alors que vous savez que vous pouvez être surcoupé.

Il y a plus malin à faire. Pourquoi prendre le risque de se faire surcouper par le Valet de Pique. Défaussez votre Carreau pendant du mort. Si Ouest continue à jouer Cœur, vous serez cette fois en surcoupe en Sud. Et s'il rejoue autre chose, vous purgerez les atouts adverses et vous couperez votre Carreau.